



Big DI 10CV

Big Digital Inverter

Groupe extérieur BIG DI 10CV RAV-SM2806AT8-E



- 10CV de puissance en soufflage vertical
- Jusqu' à 100m de liaisons frigorifiques
- Equipé d'un compresseur Twin Rotary Toshiba
- Raccordement triphasé
- Larges plages de fonctionnement

Modèle	Unité extérieure		RAV-SM2806AT8-E	
Alimentation électrique			3 phases 380-415V 50Hz	
Compresseur	Type	Compresseur DC Twin Rotary		
Charge de réfrigérant R410A			5,9	
Contrôle débit de réfrigérant			Vanne à pas variable	
Circuit frigorifique	Longueur total max (m)	100		
	Longueur total min (m)	5		
	Différence de hauteur (m)	Unité extérieure en bas	30	
		Unité extérieure en haut	30	
Préchargé pour (m)	30			
Dimensions	Hauteur (mm)	1550		
	Largeur (mm)	1010		
	Profondeur (mm)	370		
Poids total (kg)			142	
Echangeur			Tube et ailettes	
Ventilateur	Ventilateur	Hélicoïdale		
	Débit d'air (m ³ /min)	182		
	Puissance moteur (W)	200 + 200		
Diamètres frigo	Ligne gaz (mm)			
	Ligne liquide (mm)			
Niveau de pression sonore	Froid/Chaud en (dBA)		61/63	
	Froid/Chaud en (dBA)		78/80	
Plage de fonctionnement, Mode rafraîchissement (T°C ext.)			-15 à +52°C	
Plage de fonctionnement, Mode chauffage (T°C ext.)			-27 à +15°C	

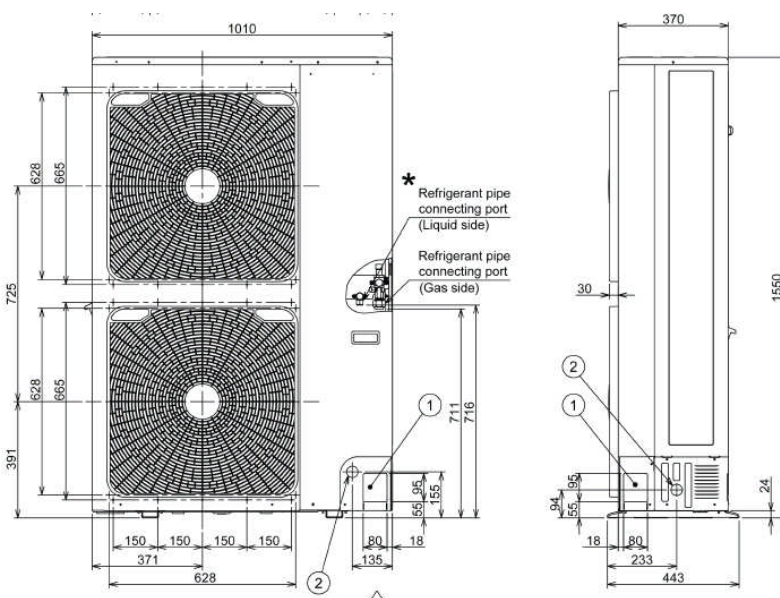

Compatible avec

- Gainable HP (monosplit)
- Cassettes, gainables & plafonniers (twin)

R410A
avec TOSHIBA

