

# Keyon

**Ensemble Monosplit Mural  
SIH-09BIK + SOH-09BIK  
QKSH1109A (QDSH1509B + QCSH1309A)**
**Fonctionnalités Principales**

- ✓ Wifi intégré
- ✓ Ioniseur Plasma Froid
- ✓ Mode Chauffage Hors-Gel 8°C
- ✓ Fonction I Feel
- ✓ Filtre Catéchine SAF-OPWC4
- ✓ Filtre Charbon Actif SAF-OPWA4



**Unité intérieure**

Débit d'air (PV/MV/GV/SGV)	m³/h	290 / 430 / 500 / 550
Pression Sonore (PV/MV/GV/SGV)	dB(A)	23 / 34 / 38 / 40
Puissance Sonore (PV/MV/GV/SGV)	dB(A)	36 / 44 / 48 / 55
Dimensions L x H x P	mm	770 x 251 x 190
Poids net	kg	8,50
Plage Température Consigne	°C	16 ~ 30
Diamètre sortie condensats	mm	16

**Caractéristiques Principales**

Puissance Froid (nominale)	kW	2,70
Puissance Froid (min-max)	kW	0,60 - 3,40
Pdesign.c	kW	2,70
SEER et label énergétique		6,60 - A++
Consommation Annuelle Energie	kWh/an	143

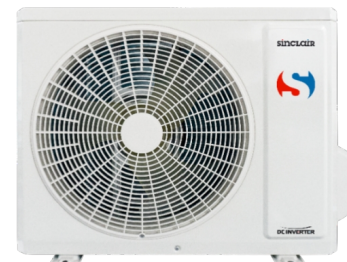
Puissance Chaud (nominale)	kW	2,80
Puissance Chaud (min-max)	kW	0,60 - 3,70
Puissance Chaud -7°C	kW	2,52
Pdesign.h	kW	2,50
SCOP et label énergétique		4,20 - A+
Consommation Annuelle Energie	kWh/an	833

**Unité extérieure**

Débit d'air	m³/h	1950
Pression Sonore	dB(A)	51
Puissance Sonore	dB(A)	62
Dimensions L x H x P	mm	732 x 550 x 330
Poids net	kg	25,00
Plage Fonctionnement Froid	°C	-15 ~ 43
Plage Fonctionnement Chaud	°C	-15 ~ 24

**Caractéristiques électriques**

Alimentation électrique	V/Phase/Hz	220-240/1~/50
Intensité absorbée (froid/chaud)	A	3,50 / 3,30
Calibre disjoncteur	A	16
Câble alimentation UE	mm²	3G1.5
Câble interconnexion UE/UI	mm²	4G1.5

Les câbles, protections et raccordements électriques doivent respecter la norme NF C 15-100

**Caractéristiques frigorifiques**

Ligne liquide - gaz	pouces	1/4 - 3/8
Longueur mini / maxi	m	3 / 15
Dénivelé max (UE dessus/dessous)	m	10
Charge usine R32 (GWP = 675)	kg (TeqCO2)	0,53 (0,36)
Longueur préchargée R32	m	5
Charge additionnelle R32	g/m	16

## Données installation

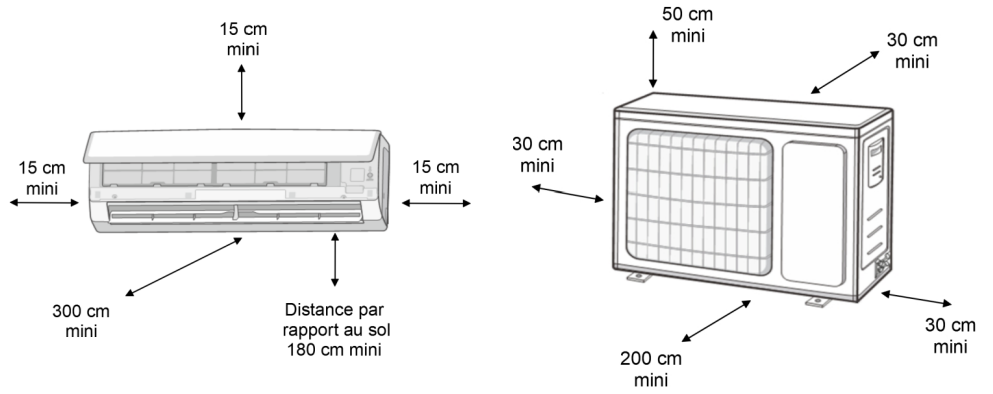
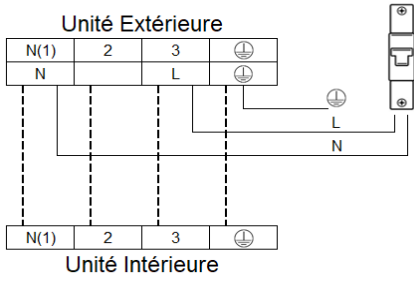

## Schémas dimensionnels (mm)

