

Console

Ensemble Monosplit Console ASP-12BI

QKSH1312A (QDSH7512A + QCSH5512A)

Fonctionnalités Principales

- ✓ Wifi intégré
- ✓ Ioniseur Plasma Froid
- ✓ Mode Chauffage Hors-Gel 8°C
- ✓ Fonction I Feel
- ✓ Soufflage haut et bas en chauffage
- ✓ Filtre Catéchine SAF-OPWC4
- ✓ Filtre Charbon Actif SAF-OPWA4

Caractéristiques Principales

Puissance Froid (nominale)	kW	3,50
Puissance Froid (min-max)	kW	0,80 - 4,40
Pdesign.c	kW	3,50
SEER et label énergétique		7,00 - A++
Consommation Annuelle Energie	kWh/an	175

Puissance Chaud (nominale)	kW	3,80
Puissance Chaud (min-max)	kW	1,10- 4,40
Puissance Chaud -7°C	kW	3,42
Pdesign.h	kW	3,20
SCOP et label énergétique		4,10 - A+
Consommation Annuelle Energie	kWh/an	1093



Unité intérieure

Débit d'air (SPV/MPV/PV/MV/GV/MGV/SGV)	m³/h	280 / 360 / 400 / 440 / 480 / 520 / 600
Pression Sonore (SPV/MPV/PV/MV/GV/MGV/SGV)	dB(A)	25 / 31 / 34 / 36 / 38 / 40 / 42
Puissance Sonore (SPV/MPV/PV/MV/GV/MGV/SGV)	dB(A)	35 / 39 / 43 / 46 / 48 / 50 / 52
Dimensions L x H x P	mm	700 x 600 x 215
Poids net	kg	15,50
Plage Température Consigne	°C	16 ~ 30
Diamètre sortie condensats	mm	16

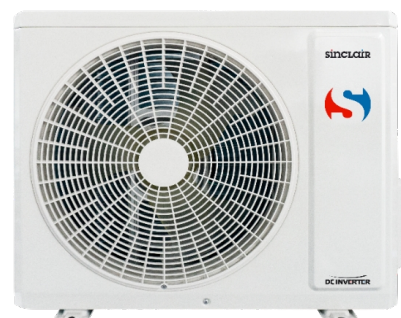

Unité extérieure

Débit d'air	m³/h	2200
Pression Sonore	dB(A)	52
Puissance Sonore	dB(A)	62
Dimensions L x H x P	mm	848 x 596 x 320
Poids net	kg	30,50
Plage Fonctionnement Froid	°C	-15 ~ 43
Plage Fonctionnement Chaud	°C	-22 ~ 24

Caractéristiques électriques

Alimentation électrique	V/Phase/Hz	220-240/1~/50
Intensité absorbée (froid/chaud)	A	4,48 / 4,30
Calibre disjoncteur	A	16
Câble alimentation UE	mm²	3G1.5
Câble interconnexion UE/UI	mm²	4G1.5

Les câbles, protections et raccordements électriques doivent respecter la norme NF C 15-100

Caractéristiques frigorifiques

Ligne liquide - gaz	pouces	1/4 - 3/8
Longueur mini / maxi	m	3 / 20
Dénivelé max (UE dessus/dessous)	m	10
Charge usine R32 (GWP = 675)	kg (TeqCO2)	0,75 (0,51)
Longueur préchargée R32	m	5
Charge additionnelle R32	g/m	16

Données installation

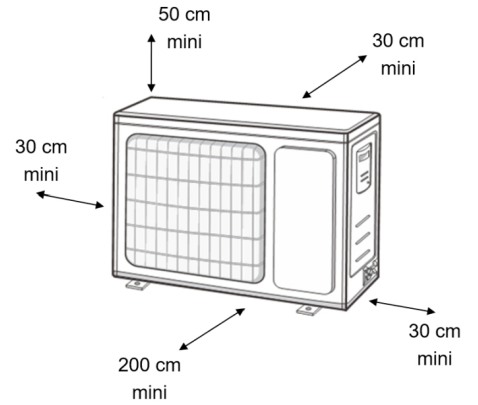
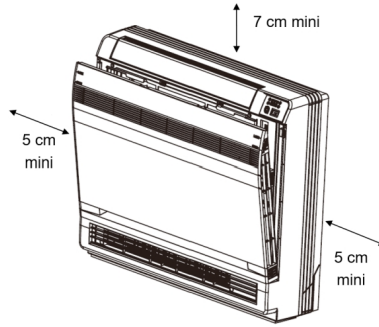
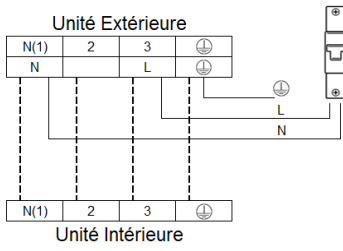

Schémas dimensionnels (mm)

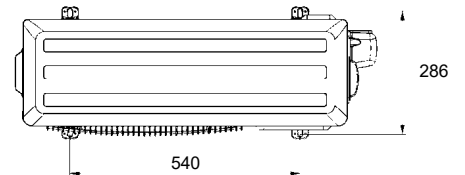
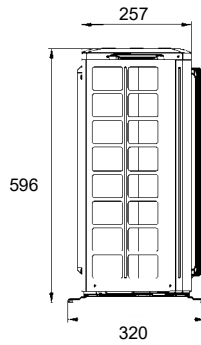
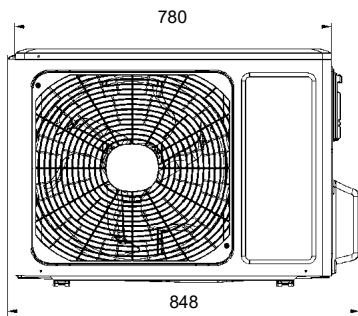
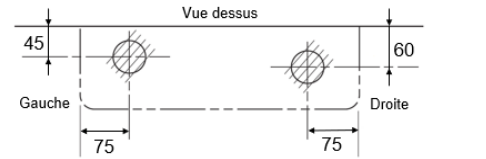
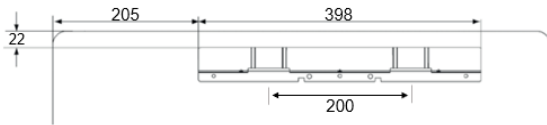
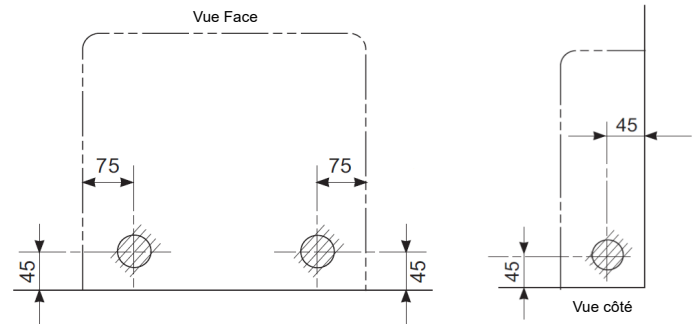
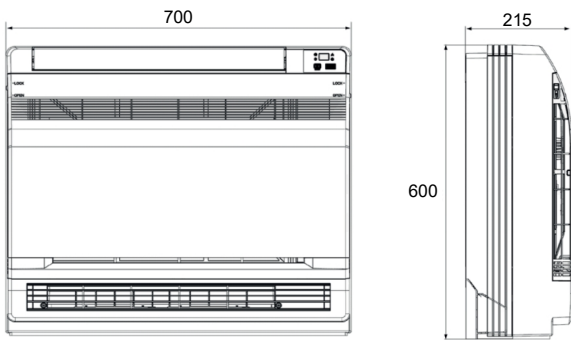

Accessoires optionnels

Télécommande filaire

SWC-02
QXSH1013A

Câble Télécommande filaire (8m)

SC-H01
QXSH1014A



Télécommande centralisée tactile

SCC-36
QXSH1028A

Adaptateur câblage

SCC-36K
QXSH1029A

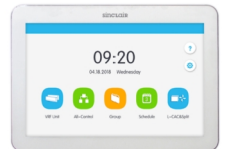

Télécommande centralisée

SCC-16
QXSH1026A

Adaptateur câblage

SCC-16K
QXSH1027A

