

mini FLOWATCH® 2 COMFORT

SICCOM

La meilleure mini pompe du marché dans une version plus silencieuse et facile à installer, pour le relevage de condensats de climatiseurs jusqu'à 10kW.

Réf : DE05LCD750



NOUVEAUTÉ

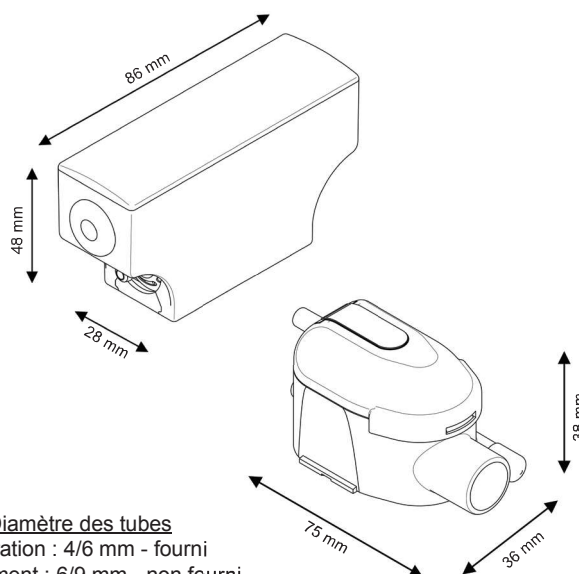

Diamètre des tubes
Aspiration : 4/6 mm - fourni
Refoulement : 6/9 mm - non fourni

CARACTÉRISTIQUES

Débit max	15 l/h
Hauteur d'aspiration max	2 m
Hauteur de refoulement	10 m
Puissance électrique	19W
Tension électrique	220-240V 50/60Hz
Alarme	NO-NF
Niveau sonore*	
Protection IP	IP64
Protection thermique	Oui
Facteur de marche**	100%
Longueur câble alimentation/alarme	1.6 m
Dimensions	86 x 28 x 48 mm / 75 x 38 x 36 mm

* Note de 1 onde (≤ 20 dBA) à 6 ondes (> 45 dBA)

** La pompe est capable de fonctionner 100% du temps si nécessaire.

AVANTAGES



Nouvelle coque Comfort

La nouvelle coque Comfort est composée d'une mousse brevetée sur-mesure.

Elle permet d'étouffer les vibrations de la pompe et de réduire le niveau sonore perçu.



Fiabilité éprouvée

La mini FLOWATCH® 2, incluse, est une pompe fiable et endurante vendue dans plus de 35 pays.



Très silencieuse

Grâce à sa coque, la pompe est extrêmement silencieuse et convient à une installation dans toute pièce.



Support pompe inclus

Facilite l'installation et la maintenance du bloc pompe.



Stop siphoning inclus

Evite le phénomène de décharge négative et garantit le bon fonctionnement de la pompe dans le temps.



Connecteurs rapides

Facilite l'installation et la maintenance.



Etanchéité IP64

Résiste aux projections d'eau et à la poussière.

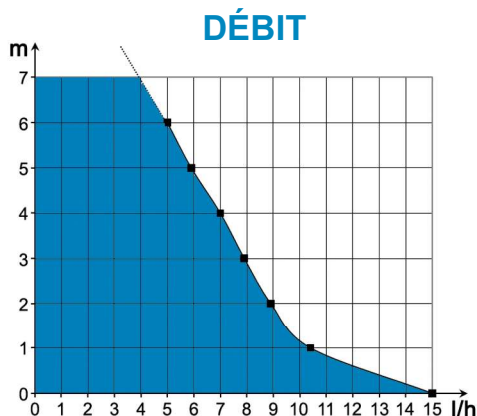

CONTENU

Pompe - Bloc de détection avec tube d'évent - Câble alimentation / alarme - Coque Comfort - Support pompe - Support bloc de détection - Stop Siphoning - Adhésifs double-face - Tube d'entrée - Tube d'aspiration 1.8m - 4 colliers de serrage